

ACCESSORY BITS PURCHASED SEPARATELY

The Euro-Bit self centering drilling tool is designed to use the following size drill bits.

- (1) 5mm carbide tipped brad point bit with a (10mm x 40mm shank x 70mm long) to drill for shelf pins or for system screw drilling.
- (2) 1/4" carbide tipped brad point bit with a (10mm x 40mm shank x 70mm long) for drilling for shelf pins or 1/4" dowels.
- (3) 7/64" twist drill adapter for drilling pilot holes for #5 or #6 hardware attachment screws.

INSTALLING DRILL BITS

Loosen set screw #5 Fig. 1 and remove shank #1 Fig. 1. Insert either the 10mm shank of the drill bit or the 10mm adapter with the twist drill inserted, into shank #1 Fig. 1 so that the set screw will tighten against the flat surface of the drill bit or the adapter. Slide the drill bit and the shank into barrel #2 Fig. 1, slide washer #6, spring #3 and washer #6 onto shank of bit, then slide together and reinstall set screw thru the clearance hole in barrel #2 Fig 1. Into the threaded hole in shank #1 Fig. 1. This secures the entire Euro-Bit assembly together.

SETTING THE DEPTH OF THE HOLE

The drill bits used in the Euro-Bit tool, have an adjustment screw in the end of the 10mm shank of the bit. By unscrewing this screw the bit can be lengthened to drill for deeper holes if desired. The twist drill in the adapter can also be lengthened, by sliding it out of the adapter.

COMPATIBLE TOOLS

The following tools are designed to be used with the Euro-Bit drilling tool as shown in Fig. 2.

- EURO-UNIGUIDE (Drawer Guide Installation Tool)
- EURO-JIG (Hinge Plate Installation Tool)
- EURO-32 TEMPLATE (Line Boring and Adjustable Shelf Drilling Tool)

PARTS LIST

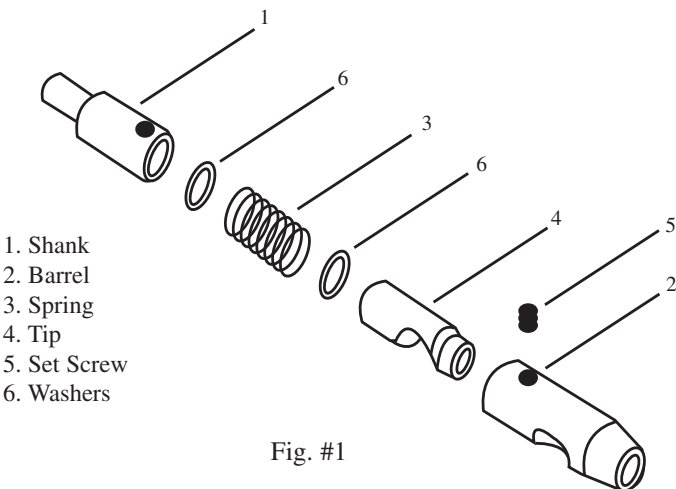

Self Centering Drill Bit

"The Only Self Centering Bit available that uses Carbide Tip Bits for Clean Chip-free Holes in your Cabinets"

Broca de autocentrado

"La única broca de autocentrado disponible que utiliza puntas de carburo para producir agujeros limpios en sus gabinetes"

Mèche auto-centreur

"La seule mèche auto-centreur disponible qui utilise des mèches carbure pour des trous sans éclats dans vos armoires"

EURO MÈCHE



Euro-Bit, for use with these tools:
 Euro-Bit, para su uso con las siguientes herramientas:
 Euro-Bit, pour utilisation avec ces outils:



Fig. #2



Euro-Uniguide
 Euro-Uniguide
 Euro-Uniguide



Euro-Jig
 Euro-Jig
 Euro-Jig



Euro-32 Template
 Plantilla Euro-32
 Euro-32 Template

Item# EB

LIMITED ONE YEAR WARRANTY

Call 1-800-877-EURO with the following information

- 1. Please provide your name and address
 - 2. Your phone number
 - 3. What tool you purchased
 - 4. We would like to hear from you with any comments.
- Please call anytime, 1-800-877-EURO. THANK YOU.

GARANTÍA POR UN AÑO

Llame al 1-800-877-EURO con la siguiente información

- 1. Por favor, indique su nombre y dirección
 - 2. Su número de teléfono
 - 3. Qué herramienta adquirió
 - 4. Nos gustaría conocer cualquier comentario suyo.
- Llame en cualquier momento a 1-800-877-EURO. ¡GRACIAS!

GARANTIE LIMITÈ D'UN AN

Contacter 1-800-877-EURO avec les informations suivantes

- 1. Votre nom et votre adresse
 - 2. Votre numéro de téléphone
 - 3. L'outil que vous avez acheté
 - 4. Nous aimerions connaître vos commentaires.
- SVP contactez-nous en tout temps à 1-800-877-EURO. MERCI.

1-800-877-3876 • www.eurolimited.com

BROCAS ACCESORIAS COMPRADAS POR SEPARADO

El taladro con autocentrado Euro-Bit está diseñado para utilizar los siguientes tamaños de brocas.

- (1) Broca de 5 mm con punta perforadora de carburo (con un vástago de 10mm x 40mm x 70mm de largo) para perforaciones de pasadores de estante o para el sistema de perforaciones de tornillos.
- (2) Broca de 1/4" con punta perforadora de carburo (con un vástago de 10mm x 40mm x 70mm de largo) para perforaciones de pasadores de estante o clavijas de 1/4"
- (3) Broca helicoidal de 7/64" para perforar agujeros piloto para tornillos de fijación #5 o #6.

INSTALACIÓN DE LAS BROCAS

Afloje el tornillo #5, Fig. 1, y quite el vástago #1, Fig. 1. Inserte bien sea el vástago de 10 mm de la broca o el adaptador de 10 mm con el taladro insertado en el vástago #1, Fig. 1, de modo que el tornillo de fijación se apriete contra la superficie plana de la broca o del adaptador. Deslice la broca y el vástago en el cilindro #2, Fig. 1, deslice las arandelas #6, el resorte #3 y la arandela #6 en el vástago de la broca, luego deslícelos juntos y vuelva a instalar el tornillo de ajuste a través del orificio en el cilindro #2, Fig. 1, en el agujero roscado en el vástago #1 de la Fig. 1. Esto asegura todo el conjunto del taladro Euro-Bit.

AJUSTE DE LA PROFUNDIDAD DEL AGUJERO

Las brocas utilizadas en la herramienta de Euro-Bit, tienen un tornillo de ajuste en el extremo del vástago de 10mm de la broca. Aflojando este tornillo se puede alargar la broca para perforar, si se desea, agujeros más profundos. La broca helicoidal en el adaptador también se puede alargar, deslizando fuera del adaptador.

HERRAMIENTAS COMPATIBLES

Las siguientes herramientas están diseñadas para usarse con el taladro Euro-Bit, como se muestra en la Fig. 2.

- EURO-UNIGUIDE (Herramienta de instalación de guías de cajones)
- EURO-JIG (Herramienta de instalación de placas de bisagras)
- PLANTILLA Euro-32 (Taladro para perforación de líneas y estantes ajustables)

MÈCHES ACHETÉES SÉPARÉMENT

L'outil de perçage auto-centreur est conçu pour utiliser les dimensions de mèches suivantes:

- (1) Mèche carbure double-traçoir 5mm avec mèche 10mm x 40mm shank x 70mm long
- (2) Mèche carbure double-traçoir 1/4" avec arbre de 10mm x 40mm x 70mm long.
- (3) Adaptateur de mèche hélicoïdale 7/64" pour le perçage de trous de référence pour des vis d'attachement #5 ou #6.

INSTALLATION DES MÈCHES DE PERÇAGE

Desserrer l'ensemble de vis #5 Fig. 1 et retirer l'arbre #1 Fig. 1. Insérer l'arbre de la perceuse 10mm ou l'adaptateur de mèche 10mm dans l'arbre #1 Fig. 1. Ainsi l'ensemble de vis se serrera contre la surface plane de la mèche ou de l'adaptateur. Glisser la mèche et l'arbre dans le cylindre #2 Fig. 1, glisser la rondelle #6, ressort #3 et rondelle #6 sur l'arbre de la mèche, les glisser ensemble et réinstaller l'ensemble de vis à travers le trou du cylindre #2 Fig. 1. Ceci sécurisera l'assemblage de l'Euro-Bit.

AJUSTER LA PROFONDEUR DU TROU

La mèche de perçage utilisée avec l'outil Euro-Bit possède un ajustement au bout de l'arbre de 10mm de la mèche. En dévissant cette vis, la mèche peut être allongée pour percer plus profondément si désiré. La mèche hélicoïdale dans l'adaptateur peut également être allongée en la glissant hors de l'adaptateur.

OUTILS COMPATIBLES

Les outils suivants sont conçus pour être utilisés avec Euro-Bit tel que démontré à la Fig. 2.

- EURO-UNIGUIDE (Gabarit pour glissières de tiroirs)
- EURO-JIG (Gabarit pour installation de charnières invisibles)
- EURO-32 TEMPLATE (Gabarit de perçage 18 trous pour tablettes ajustables)

LISTA DE PIEZAS

1. Vástago
2. Barril
3. Resorte
4. Punta
5. Tornillo de ajuste
6. Arandelas

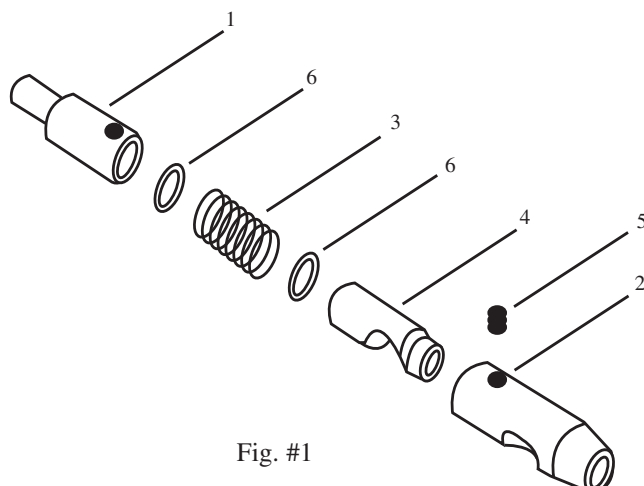

Fig. #1

LISTE DE PIÈCES

1. Arbre
2. Cylindre
3. Ressort
4. Pointe
5. Ensemble de vis
6. Rondelles